

EJEMPLAR LEY 11.723

LÚPIN

HISTORIETAS & HOBBIES

N° 432 \$ 2

año XXXVI

TOMATES SIN PESTICIDAS



00-432

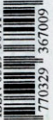

ISSN 0329-367X

9 770329 367009

YET



MOTOR a GOMA

ELECTRÓNICA



VOLTÍMETRO



MÁS UTILIDADES del MICROSOFT



GRRRR!

UFF! UFF!

CARA DE TOMATE

¡COHETE a! AGUA!..

GAÑE \$

ESTUDIE Y TRIUNFE

GAÑE \$

ELIJA UN CURSO:

ESTUDIE MECANICA POR CORREO

ESTUDIE EN SU CASA
POR CORREO Y SIN
DESATENDER SUS
OCUPACIONES

1. MECANICO EN GENERAL DEL AUTOMOVIL.
2. ELECTRICIDAD DE AUTOMOVIL.
3. MECANICO DE MOTOS.
4. MECANICO DE MOTORES DIESEL.
5. SOLDADURA ELECTRICA Y AUTOGENA.
6. MOTORES DE COMPETICION.
7. INYECCION DE NAFTA.
8. MECANICO DE MOTORES NAFTEROS.
9. ENCENDIDO ELECTRONICO.
10. ELECTRICIDAD DE CASAS.
11. MOTORES DE CARRERA.
12. BOMBAS DIESEL.

DECIDASE YA!

**AHORRE REPARANDO
UD. MISMO EN SU CASA**

TRABAJO
SEGURO

INSTALE SU
PROPIO TALLER

AUMENTE SUS
INGRESOS

PIDA INFORMES GRATIS Y SIN COMPROMISO
ESCUELAS TECNICAS I.M.A.

Casilla de Correo **2763**, Correo Central
Sarmiento 151. Piso 1º.
1000. BUENOS AIRES

I.M.A.



NUEVOS CURSOS
ACTUALIZADOS

GRATIS RECIBE AL INSCRIBIRSE UN JUEGO DE
HERRAMIENTAS PARA PODER TRABAJAR Y REALIZAR
PRACTICAS Y EFECTUAR REPARACIONES

NOMBRE:.....
DIRCCION:.....
LOCALIDAD:..... CP:.....
PROVINCIA:.....
CURSO:.....



LUPIN

Nº 432

año XXXVI

director Hector M. Sidoli



PURAPINTA

CINE

¡SAQUÉ ENTRADAS PARA ESTA NOCHE!



¡EN LA PRIMERA ESCENA DE ESA PELICULA TE DESMAYAS!
¡JAJAJA!



¡AVISA! ¡QUE TE PENSAS! ¡SI NO SON PARA MI!
¡SON PARA MIS DOS SOBRINITOS!



OFENDIDO

¡BALUSTRA!
¡QUE TE PASA PUICA?

Y... EL HERMANO DE ROBERTA!



¡¿QUE? ¿NO QUIERE QUE HABLES CON LA HERMANA?



¡NO....NO QUISE DARLE DINERO PARA IR AL CINE A VER DIBUJOS Y EL DIBO SE ENCOJO!





BIGHO Y GORDI

por TITO SOL

HDK en "¡COHETE al AGUA!"





DESPUÉS NOS BAÑAREMOS TODOS... PRIMERO LA LABOR CIENTÍFICA DESPUÉS EL DESCANSO

BUBI, ALCANZAME EL DISPARADOR PARA CONECTARLO

YO APRETARÉ EL BOTÓN QUE HARÁ ENCENDER EL MOTOR COHETE

¡NO, BUBI! ESO LO HARÉ YO













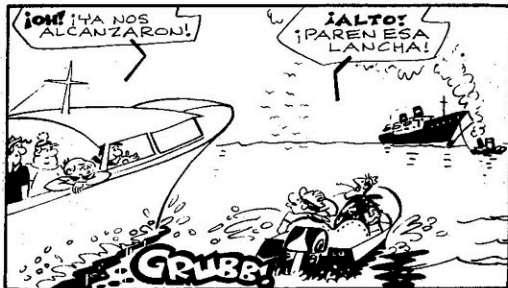







LUPIN

EL PILOTO

En:
"RESCATE"

Por Guerrero

HOY CON
PAPA' LUPIN



...ASI QUE ESA MADRUGADA SALI CON MI MAQUINA PARA HACER UN VUELO POR ESA ZONA, HACIA POCOS DIAS QUE MI AMIGO HABIA CAIDO Y NO TENIAMOS NOTICIAS DE EL. POR ESO ME DECIDI!...



ALLÁ ESTABAN LAS MONTAÑAS

ESPERO RECONOCER EL LUGAR DONDE LO ABATIERON



HABIAMOS PASADO POR ESTE DESFILADERO...



...Y LUEGO SOBREVOLAMOS EL VALLE...



¡ALLÁ FUÉ!! SOBRE AQUEL BOSQUE LIBRAMOS EL COMBATE CON LOS TRES CAZAS ENEMIGOS!...



MOMENTOS DESPUÉS ATERRIZABA EN UNA PLANICIE, AL COSTADO DEL MONTE

POR ALLÁ VI DESCENDER EL PARACAIDAS...







¡EH, NO TIREN!
¡ALTO! ¡LA GUERRA
TERMINÓ!...

DE PRONTO UN ENÉRGUMENO ARMADO,
SEGURAMENTE EL PILOTO DEL AVIÓN,
APARECIÓ VOCIFERANDO EN SU IDIOMA
QUE YO NO ENTENDÍA...



¡¡¡ ENTREGATE !!!
¡ VAMOS, DE PIÉ !

¡ NO SE QUE
DICE PERO
LO IMAGINO !



¡ AJÁ ! EN VEZ DE EN-
CONTRAR A MI AMIGO
ENCONTRÉ UN EX-
ENEMIGO... ¡ ES INÚTIL
QUE TRATE DE HACER-
ME ENTENDER !

¡ ERES MI PRISIONERO
Y NECESITO ESE
AVIÓN PARA SALIR
DE AQUÍ ¡ CAMINA !

ME CONDUJO ENTRE LAS PIEDRAS
Y ARBOLES HASTA LO QUE ERA
SU IMPROVISADO CAMPAMENTO



¡ AHORA TE QUEDARÁS AQUÍ
EN COMPAÑÍA DEL OTRO !



¡ OOH !... ¡ BILLY !... ¡ TE ENCON-
TRÉ !... PERO VAYA DE
QUE MANERA !

¡ LU... LÚPIN !

¡ HABIA ENCONTRADO A MI AMIGO,
TAMBIÉN PRISIONERO DEL
ENÉRGUMENO PILOTO



... ME CAPTURÓ
CUANDO QUE-
DE COLGADO
DEL PARACAIDAS
EN UN ÁRBOL

¡ BIÉN ATADITOS
AQUÍ MIENTRAS
YO ME VOY EN
EL AVIÓN, JE JE !









UNA PASADA RASANTE SOBRE SU
CABEZA LO OBLIGA A TIRARSE
CUERPO A TIERRA

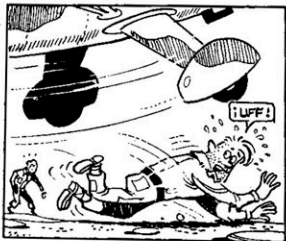

PRONTO SUPE
LO QUE HABÍA
OCURRIDO,
BILLY ME
HACÍA SEÑAS
DE BATAR...



OTRA VEZ BAJÉ COMO PUDE A UN
COSTADO Y CORRÍ HACIA EL LUGAR,
MUNDO DE ELEMENTOS DE RESCATE



EN POCOS SEGUNDOS SUJETAMOS LA CUERDA A UNA PIEDRA Y COMENCE A DESCENDER...



POCO DESPUÉS... MIENTRAS YO LO ATENDÍA BILLY TRATABA DE EXPLICARLE TOSCAMENTE EN SU IDIOMA, QUE LA GUERRA HABÍA TERMINADO...



¡ENTONCES... AMIGOS!...
¡CHUCK! CHUCK!...
¡GRACIAS! ¡CAMARADAS!
¡CHUCK!



COMO POR MILAGRO, DE LA AGRESIVIDAD PASO A LA EFUSIVIDAD. ASI FUE QUE LUEGO NOS DIRIGIMOS AL AVION



MI MISIÓN DE RESCATE FUE DOBLEMENTE CUMPLIDA, FUI POR UNO Y VINE CON DOS...

¡LUEGO NUESTRO "HUESPED" FUE AGASAJADO POR MIS CAMARADAS, COMO SE ESTILABA.



MÁS TARDE VINO LA DESMOBILIZACIÓN. CON HANS FUIMOS MUY AMIGOS, Y TANTO FUE ASÍ QUE LUEGO DE VARIOS TRÁMITES...

MUY LINDA HISTORIA, PARA... ¡Y ASÍ, HANS FUE LIBERADO Y TAMBIÉN REGRESÓ A SU PATRIA!

¡HOLA, HANS! ¿LISTO PARA IR AL PICNIC DE LA PRIMAVERA?

¡HOLA LUPIN! ¡SI, SI, VAMOS!













Nuevas Amenazas en el Mundo Virtual Por Carlos Ernesto Pintos

Novedades en Software

WINDOWS XP

Los virus por computadora se han vuelto cada vez más peligrosos. Más de 40 mil denominaciones de virus han sido detectadas y entre los más "célebres" últimamente se destacaron: "I love you" y "Navidad", que se propagan a través del correo electrónico (ver Outlook...).

DESTRUCCIÓN MASIVA

El accionar de estos virus va desde contaminar programas, sectores de arranque del disco rígido y disquetes, a documentos de Word, Excel o Access, y componentes de ActiveX. Aunque el texto del correo electrónico no sería suficiente para infectar la computadora, si lo serían los archivos anexos al mail (programas o documentos) desde el momento en que son abiertos o ejecutados. Por ello, para evitarnos dolores de cabeza, deberíamos desactivar en el administrador del programa de correo electrónico la opción para que esos archivos sean ejecutados automáticamente. También conviene copiar esos archivos y revisarlos primero con un antivirus, recordando tener siempre una versión actualizada del mismo. Los pequeños programas destructores consisten, generalmente, de dos partes: una que se reproduce contagiando los archivos, y la otra, que realiza el daño destruyendo los datos de la máquina en una fecha determinada (aunque este es un toque clásico, muchos creadores de virus lo siguen utilizando).

OUTLOOK EN LA MIRA

Muchos especialistas acusaron a Microsoft por la escasa seguridad de Outlook contra los archivos ejecutables que acompañan a los mail. La empresa no aceptó la total responsabilidad, y creó un "parche" para bajar en su página de Internet: <http://officeupdate.microsoft.com/2000/articles/out2ksecarticle.htm>



LOS MÁS BUSCADOS

Una breve lista de los virus más destructivos de los últimos tiempos incluye a: *The Phantom Menace*, *CELCOM Screen Saver*, *einstein.exe*, *UP-GRADE internet2*, *prettypark.exe*, etc. Pero, en los últimos meses, y como nunca falta un gracioso que se burla de las desgracias ajenas, se ha enviado un mail que dice: "Urgentísimo-Very Important virus en tu disco duro". Aunque no es más que una falsa alarma, alertando sobre un virus inexistente donde se solicita la eliminación de un archivo ejecutable llamado "Sulfnbk", ubicado en la carpeta "Command", en Windows. Quienes reciban este mensaje deben ignorarlo.

VIGILANTES EN LA RED

Y, por todo lo que hemos visto, es que *Norton Internet Security 2000* protege al usuario de los peligros de navegar en Internet complementándose con una fácil interfaz de comandos. Con un equipo PC Pentium y Windows 95 o más, dispondremos de un kit con cuatro opciones diferentes: *firewall*, para impedir a los piratas el acceso a nuestra computadora; ayuda a la confidencialidad de la transferencia de datos personales; bloqueo de banners de publicidad para acelerar la apertura de páginas web; y módulo de control para los pagers.

Microsoft ha anunciado el lanzamiento del nuevo sistema operativo Windows XP para el jueves 25 de octubre de 2001.

Este nuevo producto, cuyo precio aún no fue revelado, estará disponible en todo el mundo en dos versiones: Windows XP Home Edition (para computadoras hogareñas), y Windows XP Professional Edition (destinado a empresas de todo tipo y dimensión). Además, se dispondrá de la versión *full* (completa) o *upgrade* (actualizada). Este sistema vendrá a su vez instalado en las nuevas computadoras, una forma de seguir manteniendo el monopolio sobre la industria.

La intención de Microsoft es la de ofrecer al usuario una combinación entre la estabilidad de Windows 2000 y la flexibilidad de la serie Win 9x. Críticas y creatividad al margen, Windows XP fue concebido sobre la base de su predecesor para favorecer a los usuarios al comunicarse y crear con nuevas herramientas. Por eso se habla de que, para comparar lo avanzado de este nuevo proyecto, es que se lo debe comparar con la última presentación de Windows XP conocida, la *beta 2*.

Les recomendamos a los que estén interesados que, por más información, pueden dirigirse a la página de Microsoft Argentina, en la dirección:

www.microsoft.com.ar

Más utilidades de Microsoft Word

Dada la aceptación de las lecciones de este excelente programa fue que decidimos ampliar algunos conceptos para que le saquen un mejor provecho.

TIPOS DE ARCHIVOS GRÁFICOS PARA UTILIZAR EN WORD

Este programa permite insertar numerosos formatos de archivos gráficos ya sea de forma directa como usando filtros gráficos independientes, no siendo necesario instalar filtros gráficos independientes para insertar imágenes con formatos .EMF, .JPG, .PNG, .BMP, .RLE, .DIB, .WMF. Pero si es necesario instalar un filtro gráfico para insertar los formatos de archivos gráficos como Formato 2D de AutoCAD (.dxf), Metarchivo de Computer Graphics (.cgm), CorelDRAW (.cdr), PostScript Encapsulado (.eps), Graphics Interchange Format (.gif), Kodak Photo CD (.pcd), Macintosh PICT (.pct), Micrografx Designer/Draw (.drw), PC Paintbrush (.pcx), Portable Network Graphics (.png), Tagged Image File Format (.tif), Targa (.tga).

De no instalarse el filtro necesario para importar archivos gráficos cuando instalamos Word en la computadora, ejecutemos el programa de instalación y lo agregamos.

ARCHIVO DE FORMATO DE INTERCAMBIO JPEG

El filtro gráfico JPEG (Jpegim32.flit) es compatible con la versión 6.0 del formato de intercambio de archivos JPEG (JFIF). Para insertar un archivo .jpg en un documento de



Word, ya sea como un objeto de la Galería de imágenes de Microsoft o un objeto de Photo Editor, es necesario tener instalado este filtro. Pero para insertar un archivo .jpg directamente en un documento de Word, no es necesario dicho filtro.

Recordemos que el filtro JPEG tiene las siguientes limitaciones: no admite archivos JTIF; y no admite archivos JPEG con colores como el aguamarina, fucsia, amarillo y negro (CMYK).

ACELERAR LOS DESPLAZAMIENTOS OCULTANDO LOS GRÁFICOS

En la vista Diseño de página, hacemos clic en el comando *Opciones* del menú *Herramientas* y luego en la ficha *Ver*. Para ocultar imágenes importadas que se hayan insertado entre líneas, o directamente en el texto en el punto de inserción, activaremos la casilla de verificación *Marcadores de imagen*. Allí, Word muestra un esquema en lugar de la imagen. Desactivemos la casilla de verificación *Dibujos* para ocultar las imágenes importadas que se hayan insertado como imágenes-flotantes o en la capa de dibujo, para así colocarlas con precisión en la página, delante o detrás del texto u otros objetos, y

por Carlos Ernesto Fuentes

para ocultar los objetos que se hayan creado con las herramientas de dibujo, como las Autoformas. Este procedimiento también podemos hacerlo señalando la imagen y clickeando en ella con el botón derecho del mouse, apareciendo un pequeño menú. Y es que, como valor predeterminado, Word inserta las imágenes importadas como imágenes flotantes, para transformarla en una imagen entre líneas, la seleccionamos y clickeamos en *Imagen* (menú *Formato*). En la ficha *Posición*, desactivamos la casilla de verificación *Flotar sobre el texto*.

INSERTAR UN ARCHIVO DE SONIDO EN UN DOCUMENTO DE WORD

Si en lugar de tener que entregar un trabajo escrito podemos hacerlo en disquete, podremos utilizar la Grabadora de sonidos (sus funciones fueron explicadas hace tiempo en este curso), que permite grabar, crear, modificar y reproducir archivos de sonido. Así es que abriremos el documento de Word y el archivo de sonido de la Grabadora que queremos insertar. En la Grabadora, hacemos clic en el comando *Copiar* del menú *Edición*. Luego, pasamos a Word y clickeamos donde deseamos insertar el archivo de sonido usando el comando *Pegar* del menú *Edición*.

En el próximo número seguimos con Word, dedicándonos a los documentos de Internet.

INTERNET: LA ALDEA GLOBAL

Ciencia, genios y más es lo que les ofrecemos esta vez.

AURORA BOREAL

Las auroras boreales son un fenómeno majestuosos como pocos, y un sitio fue creado para brindarnos todo respecto a ellas. Se incluyen fotografías, videos, sonidos e incluso investigaciones llevadas a cabo por la NASA. Además, gracias a fotografías obtenidas con el telescopio espacial Hubble, podremos observar este fenómeno en el planeta Marte. La dirección es:

www.exploratorium.edu/auroras

EL MAESTRO LEONARDO

El Museo Nacional de la Ciencia y la Técnica Leonardo Da Vinci, de Milán, ha lanzado a la Red de redes el legado del gran genio del Renacimiento desde la dirección:

www.museoscienza.org/Leonardo

Se trata de una página compleja y completa donde disfrutaremos de muchas opciones, tales como: *el museo*, donde recorreremos de forma tridimensional los pasillos con las máquinas y proyectos, y estudiarlos en detalle; *los inventos*, que contiene un listado con toda la variedad de proyectos en los que trabajó Leonardo, incluyendo fotografías y códices del renacimiento de los modelos; *las máquinas de Leonardo*, con un viaje virtual; *Leonardo en la red*, para como comunicarnos con otros links; *Leonardos's world*, con una cronología de su vida y protectores de



pantalla, etc. En resumen, esta página es una gran homenaje hacia uno de los más grandes genios de la historia.

MÁS ASTRONOMÍA

La página *Skylook* contiene todo sobre eclipses, efemérides astronómicas, planetario, reloj solar, álbum fotográfico, laboratorio astronómico digital, etc. Esto lo hallaremos en:

www.skylook.net

MUNDO INFORMÁTICO

Ideal para los fanáticos de la computación, en *Slashdot*, sitio de origen norteamericano, encontraremos debates sobre informática, foros, entrevistas, sugerencias, y más. Aunque también se incluyen otros temas tales como la robótica y la ciencia. Sólo debemos ir a:

www.slashdot.org

LINUX

El sistema operativo que gana más fuerza día a día, cuenta ahora con un sitio que sirve de ayuda para los que recién se inician en él, con muchos trucos, consejos y demás. Su dirección es:

www.linux.com

En el próximo número les traeremos un recorrido por la red tan interesante como éste.

● APROVECHA' ESTA OFERTA QUE TE OFRECE REVISTA LÚPIN

Si te es difícil conseguir la revista Lúpín en tu pueblo o localidad, procedé de la siguiente manera: tomá una revista y mostrásela al kiosquero, decile que la pida a su distribuidor, el te dirá si tenés que esperar o no, si así tampoco podés adquirirla aquí te damos la posibilidad de conseguirla por correo

EXTERIOR US\$ 25 -

Interior del país \$ 12.-

(6 meses 6 números
incluyendo gastos
de envío)

Únicamente GIRO POSTAL
(Correo Central) a nombre de
REVISTA LÚPIN

y enviado a

"REVISTA LÚPIN"

calle SARMIENTO 412 OF.213

Capital Federal ARGENTINA

(1041)

¿QUÉ ESTÁS
ESPERANDO?
DESPUÉS NO
DIGAS QUE NO
TE AVISÉ, CHE





dibujos de G. Viguerie



Decorar unicamente el extrados del ala superior. Apoyar papel de entelar, pintarlo, dejar secar y pegarlo con dope. Sin humedecer.

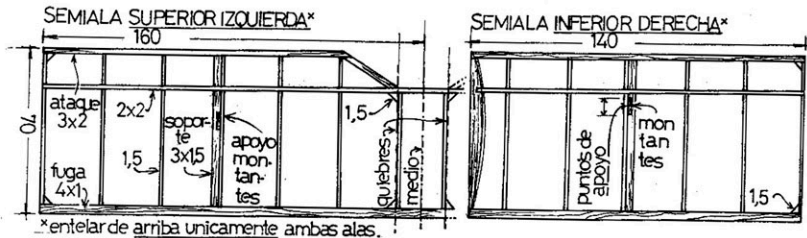

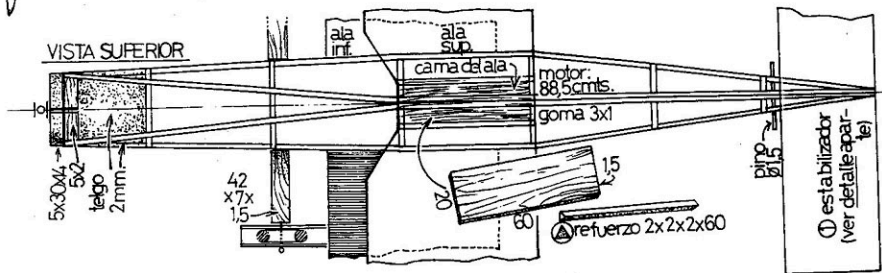
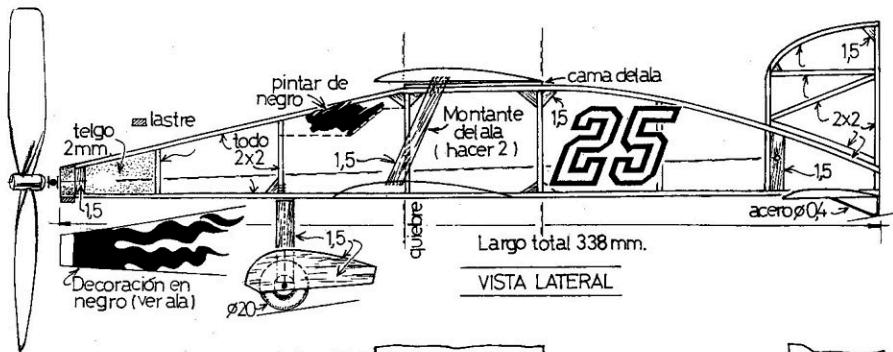

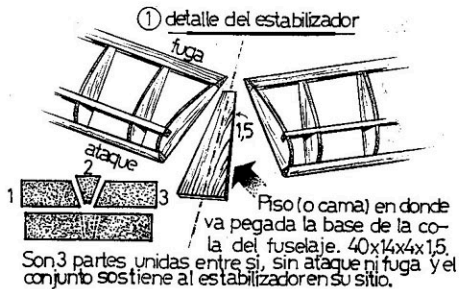
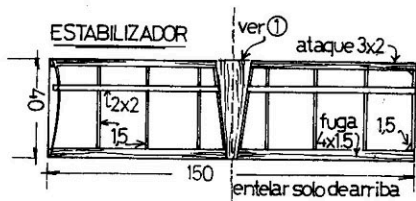
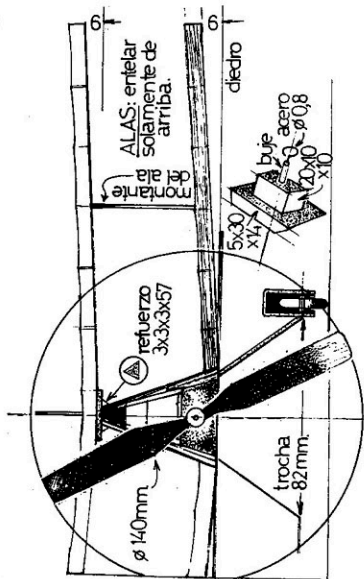

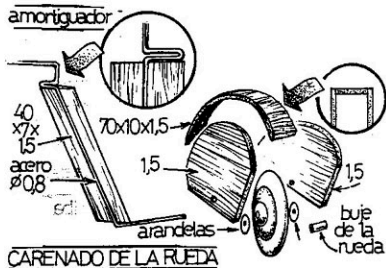

Todas las medidas están en milímetros
y todos los dibujos están en proporción.

Es necesario ampliar en fotocopiadora
a los largos indicados en el plano.

25

25

Recortar y
pegar



Suerte, y...
Buenos vuelos !...

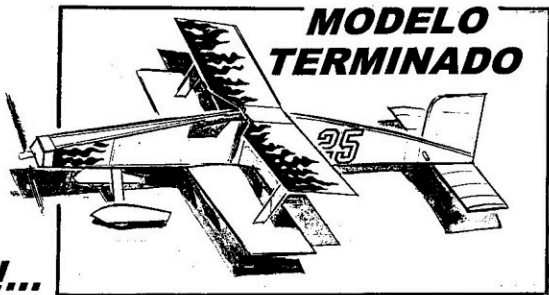

**¿Le gustaría enriquecer
las páginas de su diario
o suplemento dominical
con historietas y páginas
de hobbies?...**

para ello conéctese por e-mail
con SHARRY para contratar el
material de revista LUPIN como
así también los éxitos de los
mejores dibujantes argentinos.



Sharry@mbox.servicenet.com.ar



Además:

También tenemos disponibles los
derechos de publicación de los
personajes de Lino Palacio, Ramona,
Doña Tremebunda, Don Fulgencio,
el hombre que no tuvo infancia,
Avivato, Tarrino, Chicato y Cicuta y...

Las historietas diarias de Guillelmo
Divito creador de Rico Tipo y
su "El otro yo del Dr. Merengue"
junto a los populares personajes
de "El desfile del buen humor",
Pochita Morfoni, Fallutelli, El abuelo,
Graciela, Fúlmine, y Bómbolo.



LOS APARATITOS del PIBE RESORTE 33

ABIERTO (B)

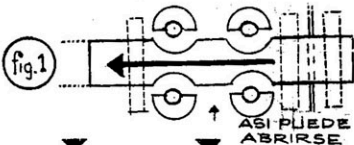

fig.2

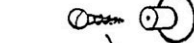
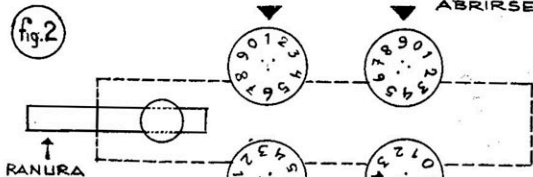
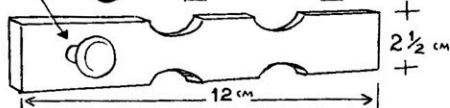

fig.3



PASADOR de COMBINACIÓN

El cerrojo que presentamos aquí se programa mediante las cuatro medias lunas

CERRADO (A)

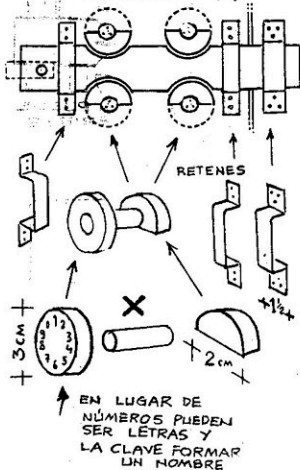

nas que corren dentro de las ranuras curvas del pasador (fig. 1) observen en ese dibujo como el mismo corre en los retenes angostos y queda cerrado mantenido por el reten ancho, el conjunto en esta figura se lo muestra por la parte interior del mueble o puerta que querramos mantener cerrada, la figura 2 lo muestra por la parte delantera, observen los cuatro diales que indican los números, cuatro de esos números nos muestran cuando las cuatro medias lunas han dejado libre las ranuras y el pasador puede correrse (fig. 1 b) la figura 3 muestra al pasador con su perilla para correrlo, la medidas de X tanto en los diales como en la perilla del pasador van de acuerdo al ancho de la puerta o cajón donde querramos colocar este cerrojo.

Este modelo experimental podemos construirlo de madera dura pero los que prefieran pueden hacer ciertas partes de metal como ser; el pasador y sus retenes, y los que se animen a hacerlo totalmente de metal les aclaro que la parte más difícil son los diales con sus medias lunas por eso los que no posean herramientas ni práctica pueden hacer esas partes de madera dura.

Si trabajan con prolijidad tendrán un cerrojo programable que dejará la puerta o cajón mejor cerrado que con un candado, otro detalle es que podemos colocarle más diales con sus medias lunas, pueden ser seis u ocho y la combinación se hará más difícil de encontrar

¡CHICOS!

OFERTA de REVISTAS
ATRASADAS pero
NUEVITAS!...

cada revista 1 \$
10 revistas 9 \$
20 revistas 15 \$

APROVECHEN QUE
POCO A POCO SE
TERMINAN, CHES...

¡Y CON
TODOS LOS
PLANITOS!..



Pasen por revista Lúpín
SARMIENTO 412 piso 2°

de 15 hs. a 19 hs.

..... V O L T Í M E T R O

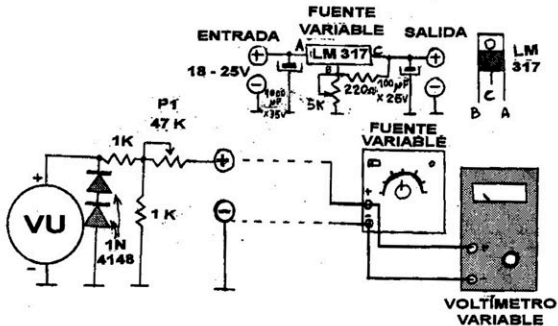
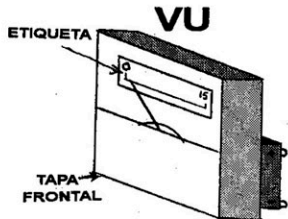

NUEVO KIT de 450 COMPONENTES

RECEPTORES VHF con BANDA AEREA.....25 \$
 MICROESPIAS FM-VHF 88 a 140 MHZ.....25 \$
 MICROESPIAS VHF a CRISTAL.....45 \$
 MICROESPIAS UHF 434 MHZ.....80 \$
 DISTORSIONADOR DE VOZ.....45 \$

NUEVA EMISORA 1/2 W.....50 \$
 RECEPTORES UHF 434.....110 \$
 EMISORAS de FM 1 WATT.....75 \$
 MICROCAMARAS de VIDEO OJO DE AGUJA
 INALAMBRICA VHF-UF.....180 \$

ENVIOS AL INTERIOR



4582-1944
 de 10 a 24 hs.

La propuesta que ofrecemos hoy es simple y muy práctica a la hora de requerir uno o varios voltímetros analógicos y no disponer de alguno de tipo comercial. Para ello es necesaria tener un vúmetro o un miliamperímetro de hasta 500 μ A fondo de escala, y armar el circuito del dibujo.

Luego retiremos la tapa frontal del VU y pegamos una etiqueta blanca donde se marcará la nueva escala en volt.

Seguidamente conectamos en paralelo nuestro votímetro, un voltímetro digital y una fuente de alimentación variable ajustable en 15 volt como la sugerida en el dibujo, y calibramos P1 para que la aguja del voltímetro llegue casi al fin de escala y marcamos 15 en la etiqueta, luego bajaremos a 12 volt leída en el voltímetro digital y marcamos 12 en la etiqueta, y así lo haremos con 9-6 y 3 volt.

Por último verificaremos que cualquier tensión leída en el voltímetro digital coincida con las tensiones marcadas en nuestro instrumento. Ahora colocamos la tapa frontal quedando listo en aplicaciones como fuentes en alimentación voltímetros, automodelismo, instrumental, RC, etc.

Por último verificaremos que cualquier tensión leída en el voltímetro digital coincida con las tensiones marcadas en nuestro instrumento. Ahora colocamos la tapa frontal quedando listo en aplicaciones como fuentes en alimentación voltímetros, automodelismo, instrumental, RC, etc.

¡NO TE PIERDAS EL PRÓXIMO NÚMERO!

dedicado a la primavera...

- MAQUETA DEL 'CIGÜENA' 
- SIRENA ANTIROBO 
- DESPERTADOR ELECTRÓNICO 
- MITOLOGIA ASTRONÓMICA 
- ¡BARRILETE FACILITO!
- *y las historietas impactantes de siempre*
-     
- Lúpín, Bicho, Bubi y Gordi.
- Mosca Kid, Resorte y el
- Profe, Al Feñique, Juanchi 

EL GATITO JUANCHI

por DOL



**¿POR QUÉ
AVISAR EN
REVISTAS LUPIN?..**

Porque la revista Lúpín es leída por miles de hobbistas a lo largo y ancho de nuestro extenso país y sabemos que a ellos irán dedicados sus avisos.

Escuelas por correo, casas de hobbies, ventas por correo, tenga en cuenta que esa es la clase de avisos que "adornan" sus páginas desde hace muchos años. Consulte por tarifas y seguro que ya lo contaremos entre nuestros avisadores permanentes.

REVISTA LUPIN

 326-3440 (de tarde)

LAS PÁGINAS
DE RESORTE

TOMATES

Plantá tomates desde semillas

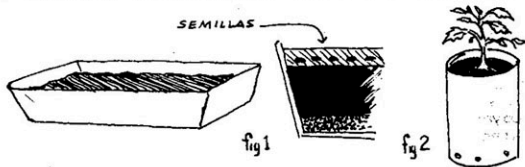

Septiembre es el mes justo para la siembra del tomate, las semillas podemos sacarlas de los mismos tomates que se compran en casa, elijamos el tipo que nos gusten, ya que hay varias especies y tamaños, desde chiquititos usados para copetines hasta los que son para preparar nuestras ensaladas, un detalle importante, cuando compramos tomates no sabemos de donde provienen, con qué los fertilizaron, ¿los trataron con pesticidas y transgénicos?.. si lo hicieron estas semillas tiene lo mínimo de lo

mínimo por lo que los tomates que cosechemos estarán libres de todo eso, aunque nunca hayan hecho una quintita con lo que les explicamos aquí llegaremos a un éxito seguro. Comencemos por tomar las semillas y dejarlas secar unos cuantos días antes de sembrarlas, luego tomemos una maceta de unos 40 centímetros de largo o en un tacho de más o menos ese tamaño al que le haremos unas perforaciones en la parte inferior, coloquemos unos 10 centímetros de tierra, si es posible con algo de tierra fertilizada con desechos de yerba mate, legumbres y otros sobrantes de la cocina, un poco de arena también es útil para esto.

Sin PESTICIDAS

Observen en la figura 1 que las semillas se colocan en la superficie de la tierra y luego se cubren con más o menos 1 centímetro de tierra, se riegan con mucho cuidado, que quede la tierra húmeda pero sin charquitos,regar ese sembrado cuando este casi seco ya que tanto la mucha agua como la tierra muy seca pueden dañar nuestro sembrado, colocaremos la maceta donde por lo menos reciba el sol durante tres horas diarias.

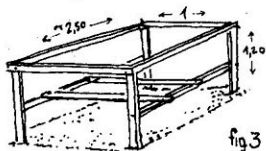

Si saben que helará a la noche cubramos la maceta pero a la mañana destapémosla para que tome sol, en unos 14 días comenzarán a salir los plantines algunos junto a otros, cuando ya tengan unos 7 centímetros de



Otra forma de sostener las plantas es con cañas, los chicos que no tengan donde plantarlos pueden hacerlo en macetas grandes, una planta por maceta, igual se desarrollan muy bien.

alto podemos separarlos y si no hay lugar en el macetón coloquemos algunos plantines en tarritos o

brán hecho grandes como para trasplantarlas con una separación de 50 centímetros entre ellas.



macetitas como indica la figura 2, todo esto pueden evitarlo si compran plantines de tomates en cualquier vivero, yo prefiero plantarlos de semilla. Cuando transcurran más o menos seis semanas las plantas se ha-



Cuando las plantas toman cierta altura debemos sostenerlas ya que no aguantan el peso de los tomates, en la figura 3 vemos un 'corralito' que puede hacerse de cañas o varillas para atar las plantas con tiras de género.

CD-ROM

Las técnicas más avanzadas en
Multimedia para
**Enciclopedia de
la Bicicleta**

*Imágenes explicativas con sonido
Videos ilustrativos*

SU MECANICA : Piatos-bielas-pedales, etc
ENTRENAMIENTO : Preparación Física
MEDICINA : Condiciones generales para
BRICOLAGE : Todo para mantenimiento
TECNICA : Tácticas y estrategias en ciclis.
MODALIDAD : Escalada - descenso - cros
y todo lo que debe aprender un buen ciclista

Recíbalo por Correo Certificado
Pidiéndolo con Giro Postal \$ 15
a nombre de

Roberto Daniel KUCHARCZUK
San Nicolás 987-Castelar (1712)BA

OFERTA

Pida con este CD. Un regalo
para su PC.

Y obtendrá un disket con el audio de la primera transmisión radial
hecha en Argentina desde el Teatro UOLICHO en Bs As

Calderita Textos y dibujos : ROBERTO KUCHARCZUK

El principio de la máquina a vapor

Este sencillo proyecto se basa en los principios de la máquina de vapor. No le busquen necesariamente una aplicación. Disfruten de un trabajo práctico en las clases de física o actividades prácticas, o para jugar con los amigos.

Los elementos que vamos a utilizar, son muy sencillos. Nos bastará con una latita de gaseosa recortada. Una tapa de lata de pintura de chapa un cañito de aluminio (de los que se usan para sostener las cortinas en casa). Al que le ponemos en las puntas dos corchitos.

Le introducimos agua, tratando de no sobrepasar el nivel medio. Y a uno de los extremos del corchito, le agregamos un tanque de birome vacío. Es importante que esté, por arriba del nivel de agua, para permitir la expulsión del vapor generado en el interior del caño de cortina.

Sobre la tapa de pintura de chapa, colocamos la lata de gaseosa, que será nuestra caldera. Y dentro de esta calderita alojamos un pedacito de vela encendida. Hay que tener mucho cuidado al sujetar la lata a la tapa. Luego lo podremos utilizar para impulsar, un berquito liviano.

ELEMENTOS A USAR

Latita de gaseosa cortada
Tapa de lata de pintura
Tanque de bolígrafo metálico vacío
Cañito de aluminio de cortina 10 a 15 cm
Dos taponcitos hechos de corchitos

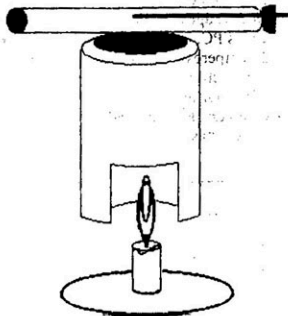

Las explicaciones se complementan claramente con el dibujo. Espero de ustedes la iniciativa para construir y verán como sale el gas expulsado.

Diagramo : Roberto Kucharczuk

LA ONDA CORTEJA



FUENTE REGULADA PARA EQUIPOS 25 Amp

Esta fuente surge de la aplicación de los circuitos en serie o paralelo. En este caso se aprovecharán tres fuentes de bajo costo en el mercado, que son usadas en las PC, conectándolas en SERIE. Cada una proporciona tensiones de 5 V a 25 amperes y 12 V a 10 amp. Con dos salidas cada una. Usando tres fuentes aprovechando salida 5 V a 25 amp. Elevaremos la tensión lo suficiente para alimentar un equipo estandar de 100 wat. O varios equipos de menor consumo como un BC y un VHF. Las fuentes traen su cable de alimentación a 220 Volt. y provistas de ventilación.

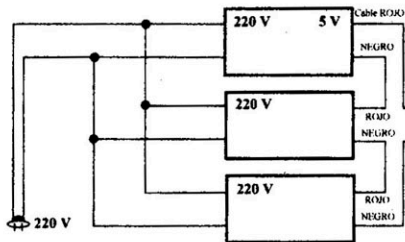

Al circuito se le puede agregar : Un fusible de protección, luz piloto y llave de corte encendido si lo desea. Y apilar estructura en único gabinete.

Positivo

15 volt. 25 A

Negativo

Se puede reducir a 13,8 Volt. Salida
Reciba la información en forma gratuita.
Solicitando por correo agregando estampilla



120 páginas
dedicadas a futuros LU
Ideas y conceptos generales

El libro se acompaña con un disket
para tener la programación en su PC

UN LIBRO INFALTABLE

Escrito por Roberto D. Kucharczuk - LUS RTV

**UN VIAJE POR LA
ONDA CORTEJA**

Valor del ejemplar \$ 20

Cubriendo gastos de envío Certificado

Pídale por Giro Postal común desde cualquier
punto del país, desde las oficinas del Correo
a mi nombre y dirección postal

Roberto Daniel KUCHARCZUK
San Nicolás 987 - Castelar - 1712
Provincia de Buenos Aires
ARGENTINA

¡No te PIERDAS ESTAS SUPEROFERTAS

OFERTA ESPECIAL

Por sólo \$ 17.- podés adquirir
3 de estos 5 suples.



POR SEPARADO
\$ 7.- cada uno
Incluyendo gastos
de envíos



TRANSISTORÍN te INICIA en **ELECTRÓNICA** (suple A)
Recomendable para aquellos que no saben nada de electrónica y que-
ren dar los primeros pasos en esa interesante técnica, miles de lectores
han comenzado con este suple y han quedado más que conformes.

PRACTICA ELECTRÓNICA (suple B)
Circuitos sencillos para ir practicando y dándole uso, ya que son útiles.
Más ELECTRÓNICA para PRACTICAR (suple C)

Aquí encontrarán circuitos útiles pero más elaborados, los 3 suples son
superinteresantes para comenzar estudiando y practicando al mismo tiempo.
AEROMODELISMO

Si querés comenzar con este fascinante hobby nada mejor que este suple,
planeadores, avioncitos con motor a goma, U-control, maquetas, el uso del
motorcito .049, materiales a usar y miles de explicaciones prácticas.
FOTOGRAFIA

En este suple encontrarás como armar tu propio laboratorio de la forma
más económica, además planitos para hacerte una ampliadora, cámaras
para barrilete y cohete, como revelar, ampliar y poco a poco te acercará a el
procesado de fotos en colores, como así también fotos en 3-D y panorámicas.



ENVÍOS AL INTERIOR solamente
por GIRO-POSTAL (Correo Central)
a nombre de «REVISTA LÚPIN»

y enviarla a
REVISTA LÚPIN
SARMIENTO 412
2° P. OFICINA 213
Cap. Fed.. (1041)



4326- 3440
de tarde

TAMBIÉN PODÉS
ADQUIRIRLOS
EN REDACCIÓN
DE TARDE
(DE 15 A 19 hs.)

de los SUPLES de la REVISTA!...

LOS BARRILETES \$ 7.-

En este suplemento encontrarás todo tipo de barrilete desde los más simples hasta modelos celulares de gran vuelo, pero como es costumbre de la revista se explican los materiales a usar y las técnicas para armarlos, como remontarlos y hasta saber la altura que alcanzan en su vuelo, aunque nunca hayas armado un barrilete luego de practicar estos 33 modelos serás casi un experto, un suple más para aprender y disfrutar.



VOS TAMBIÉN PODÉS DIBUJAR \$ 7.-

Sabiendo dibujar te divertirás tanto con un lápiz como un músico se divierte ejecutando su instrumento, además en muchas profesiones el dibujo es muy necesario. El dibujo es una especie de 'idioma universal' ya que podrás pedir lo que quieras en cualquier país con sólo hacer un dibujito. Si en tus estudios estás flojo en dibujo este suple puede salvarte y llevarte al triunfo.

OTRA OFERTA:

si llevas el suple de Barriletes junto con el de Dibujo, los 2 por sólo \$ 12

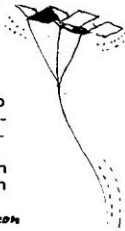

'Lúpín te enseña a volar' \$ 10.-

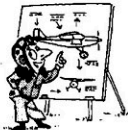

Por curiosidad o por tener idea que en el futuro vamos a volar aquí Lúpín te explica con lujo de detalles y dibujos como volar en un avión verdadero, maniobras, conocimientos meteorológicos, despegue, planeo y aterrizaje, virajes, etc., etc.



EL GRAN SUPLE de las MAQUETAS

41 cm. X 29 cm.

\$ 12.-

Las mejores maquetas en un sólo suple

30 PLANOS





Piedrito y Saurito

En:

"UN CUENTITO DE LA EDAD DE PIEDRA" (II)

Por Guerrero

SOBRE UNA IDEA DE:
Carlos Ernesto Frutos

EN EL FONDO DE UN VALLE, PIEDRITO ESTÁ PELEANDO A CARROTAZO LIMPIO CON UN CAVERNÍCOLA DE ASPECTO FERÓZ Y ESTRAFALARIO





ME PARECE QUE
ESTA VEZ SI
LO PIERDO
A MI AMO...



...PERO ESTO
EMPEZO
HACER TIEMPO
CUANDO AYU-
DAMOS A UNA
PRINCESITA
A RESCATAR
A SU HERMANITO
DEL MALVADO
BRUJO DEL
PUEBLO



¡RAPIDO SAURITO!
SE ACERCA EL
MEDIODIA
PERO AUN NOS
QUEDA
ALGO DE TIEMPO!

NO TE PONGAS
NERVIOSO QUE
YA ESTAMOS



¡EH, PRINCESITA!
¡AQUI ESTOY!...
¿QUE TAL?

¡EHE? ¿QUE
ES ESO? ¡OH!
¡PI...PIEDRITO!



NO TE ASUSTES, ES
ALGO QUE INVENTE
HACE UN TIEMPO
¡MIS ALAS DELTA!



¡PREPARATE
PARA OFEN-
DAR TU VIDA
AL DIOS SOL!

¡OH, NOO!

¡VALOR
¡ALTEZA!



ABAJO, EN EL FOSO
ARDIA
EL FUEGO SACRADO
DONDE EL PRINCPITO
SERIA ARROJADO

¿QUE MOMENTO DE TENSION PASAMOS EN AQUELLA OPORTUNIDAD, AMIGOS! PERO CUANDO AL CABEZON DE PIEDRITO SE LE OCURRE ALGO...



YO MISMO ME ENCARGARE DE ENVIARTE AL INFIERO... DIGO, AL SACRIFICIO! ¿SE SE SE...



¡AHORA O NUNCA!



¡TENGO QUE LLEGAR!...



EL MALDITO BRUJO ESTABA DECIDIDO ¡YO NO QUISE NI MIRAR!...

¡VE ALTEZA! ¡VUELA HACIA LA ETERNIDAD! ¡BABAJA!



¡HUUP!... ¡NO LOGRÉ! ¡YA TIEMPO!...

¿¿BENDITOS? ¿REMOLDICIÓN!

¡UFF! ¡OOH!



!!! HURRAA!!!
¡LA IDEA DE
PIEDRITO DIÓ
RESULTADO
Y SALVO AL
PRINCEPITO!



¡AHORA SERÁS TU QUIEN IRA,
AL INFIERNO, MALDITO BRUJO!
¡YA ESTO NO ME GUSTABA NADA!



¡AYY!... ¡SOCCO...

¡LISTO ALTEZA!
¡SUJETATE FUERTE!

¡GRACIAS
MUCHACHO
ALADO!

LUEGO FUIMOS CONVOCADOS
POR EL JOVEN PRINCIPE ...



...Y HABRÁ QUE RECUPERAR
EL SELLO REAL QUE FUE
ROBADO POR LOS RENE-
GADOS SEGUIDORES
DEL BRUJO MALVADO ...

COMO EL SELLO REAL
OTORGA TODA CLASE
DE PODERES A QUIEN
LO PORTE ...



... LOS RENEGADOS SE VALIERON
DE EL PARA SAQUEAR VILLAS



Y AHORA LA GENTE INDIG-
NADA CROYENDO QUE ERA
UNA ORDEN DEL PRINCIPE
SE ESTAN ARMANDO PARA
DERROCARLO



PERO EL PRINCIPE, COMO NOS EXPLICARA EN EL "PALACIO REAL" ¡BAH!... (UNA 'CUEVA' MUY COMODA) SOLO QUERIA PRESERVAR LA PAZ EN LA REGION Y AL NO PODER CONFiar EN SUS COLABORADORES CERCANOS NOS PIDIO AYUDA A NOSOTROS...



...SUS VIEJOS SALVADORES PARA ESA MISION, ACEPTAMOS SIN MAS Y EMPRENDEMOS UN LARGO RECORRIDO...

EL MILAGROSO "SELLO REAL" DEBE ESTAR EN MANOS DEL JEFE DE LOS RENEGADOS



..., DONDE TUVIMOS QUE ENFRENTARNOS CON PELIGROSOS DINOSAURIOS... ALIMANAS...



...Y ATAQUES VARIOS DE LOS RENEGADOS!.. BUENO...; BAH!.. LOS PELIGROS NO FUERON TANTOS ¡ZE!.. ME ENTUSIASME CON EL RELATO



PERO SI ES CIERTO QUE AL FINAL NOS ENCONTRAMOS CON LOS RENEGADOS.



¡¿QUIÉN ES EL JEFE AQUÍ?!

¡ALTO! ¡YO SOY EL JEFE! ¿ADONDE PIENSAS IR?!

¡Y HASTA AQUÍ LLEGAMOS! AHORA PIEDRITO SE ENFRENTO CON EL JEFE EN EL FONDO DEL VALLE Y LLEVABA LAS DE PERDER



SIGAMOS CON LA PELEA... PIEDRITO QUEDÓ
INDEFENSO AL PERDER SU GARROTE Y...



ESTOS PRODUCEN UNA CORTINA DE HUMO QUE DESPISTA AL ENERGUÉMO.







"TECNO-CIENCIA FICCIÓN"

RESORTE

EL MUNDANO DE PÉREZ

Por DOLO



"PAJAROS
ESPACIALES"

BUEN LANZAMIENTO,
ENTRARÁ EN
ÓRBITA COMO
HABÍAMOS
CALCULADO

NO FUMAR
N-MAL
NO TOCARIAN

AFUERA VESNIK 2



DESPUÉS
DE ESTE
TOMAREMOS
UNAS VACACIONES
¿NO, PROFE?



SI, VACACIONES
EN EL ESPACIO...
ACAMPAREMOS
EN UN ASTEROIDE
¿NO, FEBO?

SERÁN LAS
VACACIONES
MÁS RARAS
QUE HE
TOMADO,
PROFESOR

YO CREÍ QUE
IRÍAMOS AL
MAR CON LO
QUE ME GUSTA
JUGAR EN LA
PLAYA!

TENGO
UNA
BUENA
NOTICIA
RESORTE

YA LE PEDÍ
PERMISO A
TUS PADRES
Y VENDRÁS
CON NOSOTROS
A ESE
ASTEROIDE

NO PARECES
MUY CONTENTO

¿ES QUE
YO QUERÍA
IR AL MAR!..







SÍ, RESORTE, PERO POR MUCHOS DÍAS ESA ÓRBITA SIGUE EL MISMO CURSO QUE LA DE LA TIERRA









¡NO DIGAS TONTERÍAS, MICHACHO! AQUÍ, NO HAY ATMÓSFERA Y NUNCA LA HUBO







...Y TUVIMOS QUE HUIR DEL ASTEROIDE, UNAS EXTRAÑAS FORMAS DE VIDA ESPACIAL NOS ATACARON, ERAN ANIMALES DEL ESPACIO ¡JAMÁS VISTOS! LA TAREA LA CONCLUJIMOS



...RESORTE CON EL ENTUSIASMO DE MOSTRARLOS LOS NIDOS DE ESOS BICHOS NOS AYUDÓ Y TERMINAMOS DE COLOCAR TODO LOS INSTRUMENTOS ANTES QUE NOS ATACASEN ESOS BICHOS

¡INCREDIBLE!



COMO GASTAMOS DEMASIADO COMBUSTIBLE AL PARTIR NO PODEMOS CORRIGIR EL RUMBO, ENTRAREMOS EN LA ATMOSFERA EN OTRA ZONA...CAMBIO



¡OH! CAERÁN LEJOS DE DONDE LOS TENIAMOS QUE RECOGER

¡YA SE CORTÓ LA TRANSMISION... ESTARAN CHOCANDO CONTRA LA ATMOSFERA



ESPEREMOS QUE SE ABRAAN LOS PARACAIDAS



¡YA ESTAMOS CASI A SALVO...



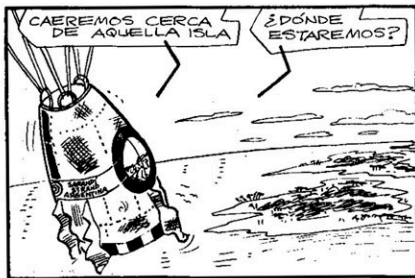

EL RINCON de los LECTORES

Si querés intercambiar ideas
y planitos en esta página...
correspondencia a REVISTA LUPIN
calle Sarmiento 412 OF. 213
Cap. Fed. (1041)



¿HAY QUE HABLARLE A LAS PLANTAS?...

Mucha gente lo cree pero... la ciencia ha descubierto que las plantas poseen algo así como una conciencia y algunas de ellas se defienden al sentir que una oruga come sus hojas, lanzando un aroma que atrae a los enemigos de ese tipo de oruga que la cazan y se la llevan, otras plantas simulan debajo de sus hojas unos grumitos parecidos a los huevos verdaderos, cuando las mariposas que se acercan a depositar sus huevos en esas hojas ven que ya la ocuparon otro tipo de huevos (en este caso simulados por la misma planta) se alejan buscando otros lugares, hay árboles como la Acacia, permiten que las hormiguitas coloradas vivan sobre el y hasta las benefician produciendo un líquido azucarado como recompensa por servir de custodios y no dejar ocupar su ramaje con bichos enemigos del árbol, ese líquido azucarado no tiene ningún valor para la planta... ¿y ahora que me dicen?... no están tan equivocados los que hablan a las plantas cuando las cuidan y riegan.



ALINEADOR SUPERFÁCIL

Cuando amemos un receptor superheterodino y debamos alinearlos sin tener un oscilador especial para esa tarea, acá te solucionamos el problema, con los dos receptores funcionando bobina de antena contra bobina de antena y al armado por nosotros podemos irlo calibrando al escuchar la atenuación que se produce en la estación del receptor que nos sirve de guía.

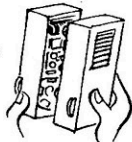

EL CORREITO del GORDI



Hola, amigos, tengo aquí una pila de e-mails muy interesantes y también muchas cartas, los que envían planitos para el rincón les pido que los revisen muy bien, más si son de electrónica, y digan si lo han hecho como les funkó eso determina si se publican o no, ches, los que no se animen a armar el voltímetro: les recomiendo los suples de electrónica, con un poco de esa práctica podrán armar cualquier circuito sin problemas.

A mí me entusiasman los barriletes fáciles, en el próximo número que será dedicado a la PRIMAVERA habrá un modelo facilito y volador. Muchos piden las páginas de bicis que salían antes, ya le pasé la idea al dire, otra cosita es que ahora viene el tiempo lindo y ya es hora de armar un telescopio, ches, cuando envíen e-mails para pedir alguna información les re-

comiendo poner la dirección de sus casas con código postal etc. Por e-mail es imposible hacer envíos. Los fanas de la computación que les falten números para esa técnica, en redacción pueden conseguirlos de tarde, hay ofertas. No se pierdan el próximo número, encárguenlo con tiempo, o mejor aún, suscribanse como lo han hecho cientos de lectores CHAU, CHICAS y CHICOS.

LUPIN setiembre 2001 Revista mensual de historietas y técnicas didácticas útiles para jovencitos, es una publicación propiedad de ediciones G.D.S., oficinas en calle Sarmiento 412 of.213, Bs. As., Teléfono 4326-3440. Precio en toda la Rep. \$ 2.- Distribuidor Capital Federal: DISTRIMACHI S.A., Carlos Calvo 2428, Capital Federal. Distribuidor Interior y Exterior: DISTRICONDOR S.A., Independencia 2744, Cap. Fed.

Registro de la Propiedad Intelectual N° 148976

Este número se terminó de imprimir en Arco Iris Impresiones S.A. Crespo 3135 el 30 de agosto del 2001

iniciate en ASTRONOMIA

En este suplemento encontrarás aclaradas todas tus dudas, en el se encuentran las explicaciones necesarias para iniciarte en este hobby-ciencia que apasiona a tantos, ya que los enigmas del universo son infinitos y atrapantes de nuestra curiosidad por tratar de decifrarlos... Aquí te adelanto algo de lo mucho que traen sus páginas repletas de dibujos para aclararlo todo...

LOS TELESCOPIOS Y SUS MONTURAS

ARMATE TU CARTA CELESTE
LAS CONSTELACIONES

¿QUE AUMENTO LOGRAREMOS?..

OCULARES Y OBJETIVOS

**ARMA TU TELESCOPIO con dos tipos de
oculares para ver objetos celestes y terrestres**

TOMA FOTOS CON EL TELESCOPIO

LOCALIZA LOS PLANETAS

y muchos, muchos temas más tratados de manera sencilla y entendible encontrarás en las 32 páginas que componen este suple.

¿CUANTAS VECES PENSASTE EN ARMARTE UN TELESCOPIO Y NO TE ANIMASTE POR FALTA DE CONOCIMIENTOS?...¡AQUÍ TE SOLUCIONAMOS EL PROBLEMA!...

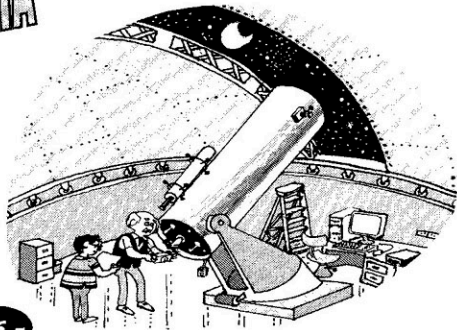

\$ 6.-

**ENVIOS AL INTERIOR solamente
por GIRO POSTAL (correo central)
a nombre de «REVISTA LUPIN»**

*También venta de
tarde en redacción.*

**y enviarlo a
«REVISTA LUPIN»
SARMIENTO 412
2° piso oficina 213
Cap. Fed. (1041)**



¡ No me digas que todavía no tenés los "SUPLEMENTOS TÉCNICOS" de revista Lúpin !..

Muchos que hoy son profesionales comenzaron con estos suples, hasta en la N.A.S.A hay personal superespecializado que dieron sus primeros pasos con ellos ...
¡AH! y algunos aún siguen leyendo "la Lupin", como un agradable recuerdo de su juventud
¡Encontrarás SUPLEMENTOS TÉCNICOS para todos los gustos!..

MUCHAS
ESCUELAS
UTILIZAN
ESTOS
SUPLE-
MENTOS
COMO
AYUDA EN
SUS
PROGRA-
MAS DE ES-
TUDIOS



"AEROMODELISMO"
para iniciarte en este apasionante hobby.
"VOS TAMBIÉN PODES DIBUJAR"
para no sacar más un huevo en dibujo.
"FOTOGRAFÍA"
revelá y amplía tus fotos sin problemas.
"BARRILETES"
para que armes cualquier modelo.
"LÚPIN TE ENSEÑA A VOLAR"
hacete piloto antes de subir al avión,

Además **3** de **ELECTRÓNICA**
"TRANSISTORÍN TE INICIA EN ELEC-
TRÓNICA" práctica y teoría en un suple.

"PRACTICA ELECTRÓNICA"
con muchos circuitos útiles y
"MÁS ELECTRONICA PARA PRACTICAR"
para completar el ciclo

Para conseguirlos pasá por redacción de tarde o si vivís lejos entre las páginas de esta revista encontrarás como recibirlos en tu casa y más detalles del contenido de cada uno de estos interesantes suples

¡VERDAD, ES MÁS SENCILLO
DE LO QUE YO IMAGINABA!..

